

・浴槽仕様

1. サイズ 外法寸法 (1700×800×530)
内法寸法 (1610×710×450)
2. 容 量 満水 360 ℓ
3. ホーロー加工 下地：湿式ホーロー加工
上縁面、内面：乾式ホーロー加工
4. 色 CW(クリスタルホワイト)
5. 外 装 防錆塗装(白色)
6. 脚 調整ネジ脚
7. 排水金具 1½ インチ排水金具、ゴム栓

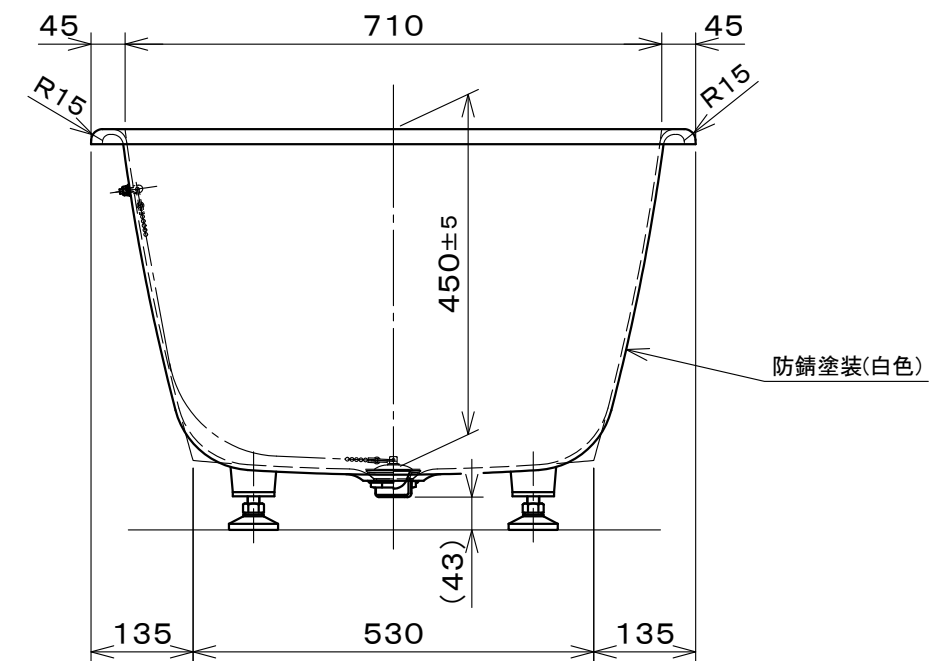
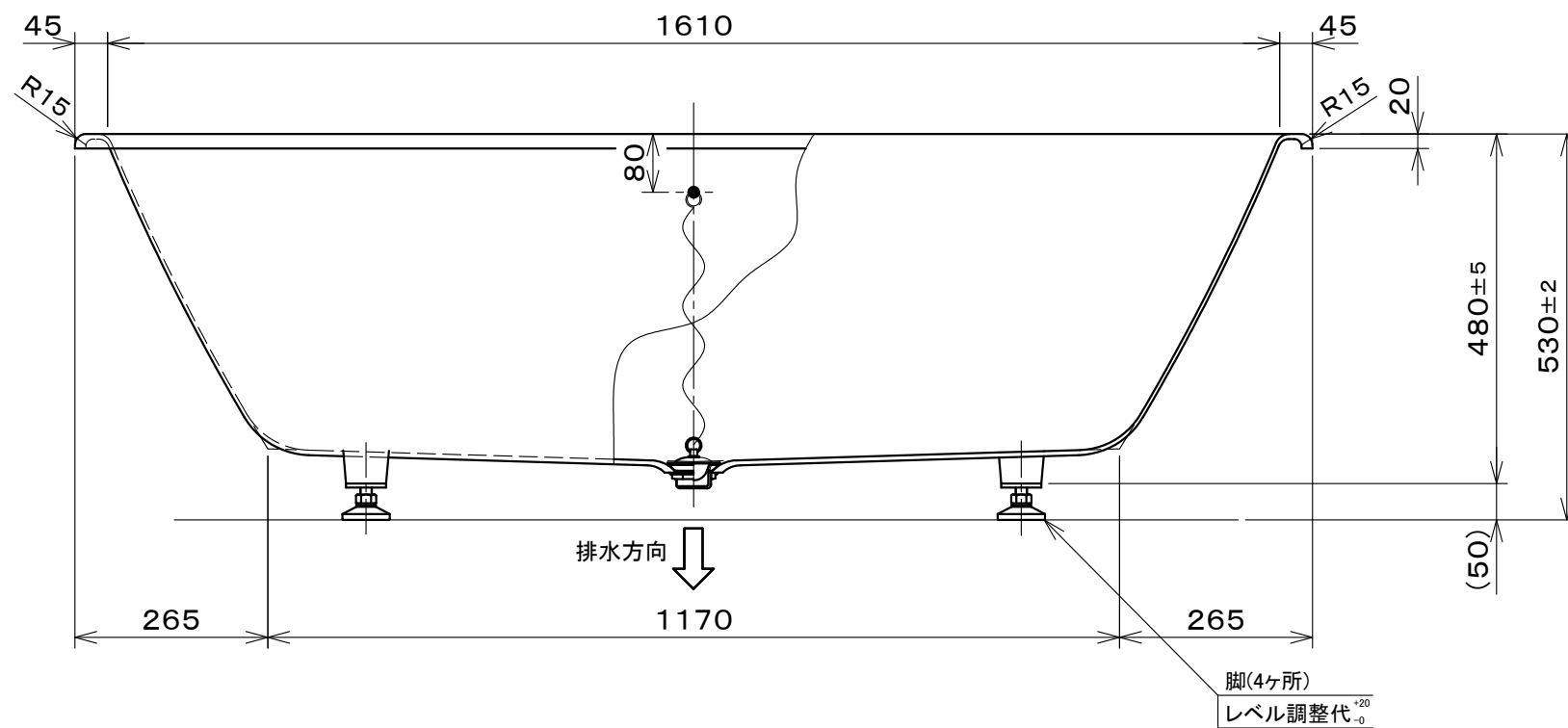

CIE-1780VGオーバル仕様図

作成日：2022年8月25日

承認	検 図	作 成
高 谷		西 嶋

図
番

Ba002Y-4271

◎ 大和重工株式会社