

完成図

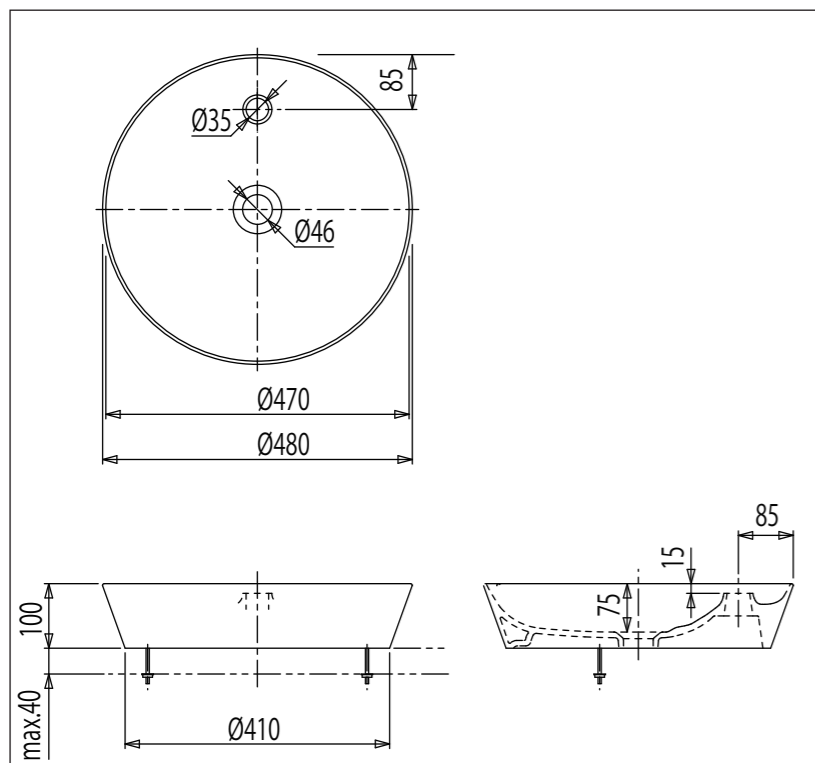

切込寸法

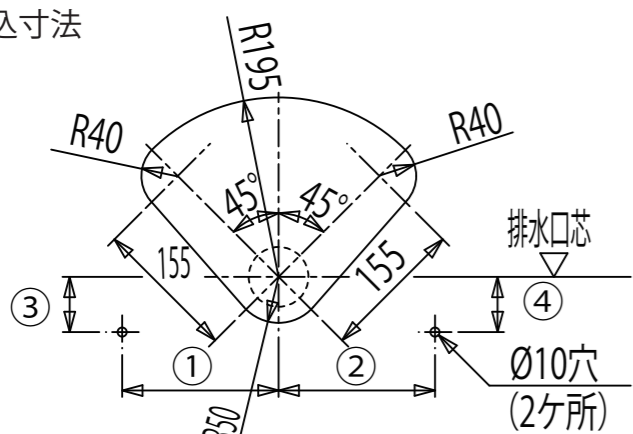

注：①～④は、洗面器現品の寸法に合わせて穴あけしてください。

同梱取付用部品 各2セット

取付ボルト M6
(マイナス溝加工あり)

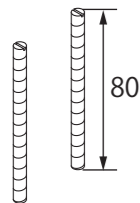

ナット M6
対辺10

樹脂ワッシャー
Ø18 t1.5

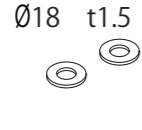

取付部品

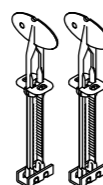

取付方法

① 本体の取り付け

- (1) 型紙または現物に合わせて、カウンターに穴を開けてください。
- (2) 現物の①～④を測定し、取付ボルト用穴(Ø10)の開口位置を決めカウンターに穴開けしてください。
※製品により寸法のばらつきがありますので、必ず現物を測定して、位置を決めてください。
- (3) 同梱の取付部品を洗面器裏面の穴[d]に下図を参考に取り付けてください。

- ①取付部品の[a]を図のように片側を上げてください。
※[c]が回転し、水平から垂直になります。

⚠ [b]は下記④まで動かさないでください。

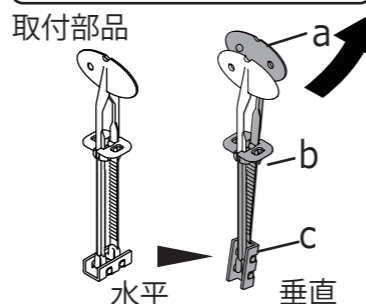

- ②取付穴[d]に取付部品を図の方向に差し込んでください。他の穴は使用しません。
※取付部品の向きが違くと、穴に入らない場合があります。

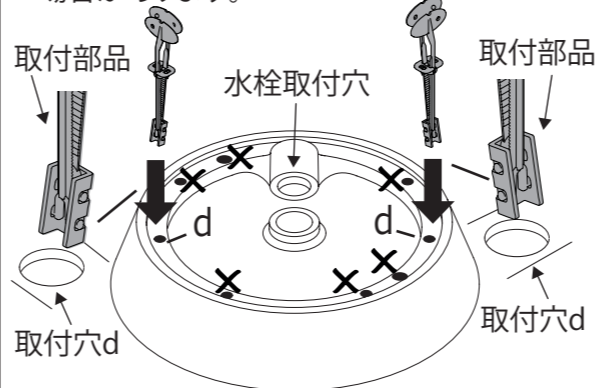

- ③取付部品を穴に差し込んだ状態で、[a]の高さを戻して揃えてください。
※[c]が回転し、垂直から水平になります。
※[b]は動かさないでください。

- 取付部品[c]が溝に対して平行になるように90度回転してください。

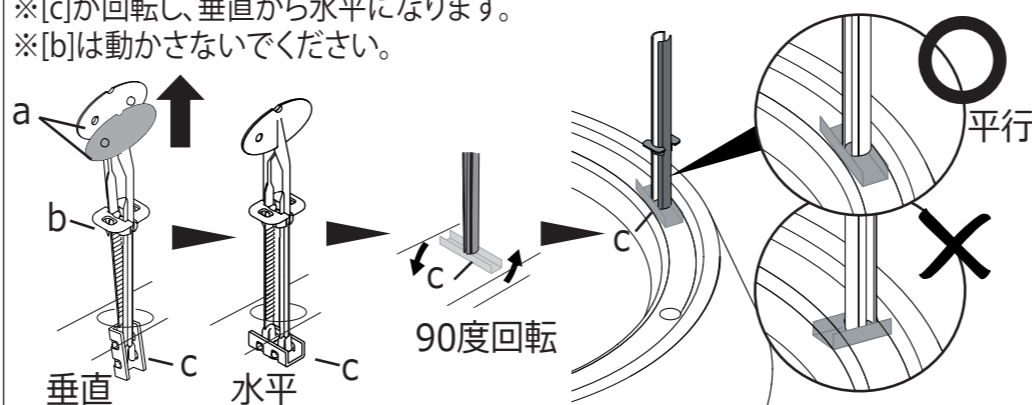

- ④[b]を穴の縁まで下げて固定してください。

⚠ 固定すると取付部品を外すことはできません。必ず取付位置を確認してください。

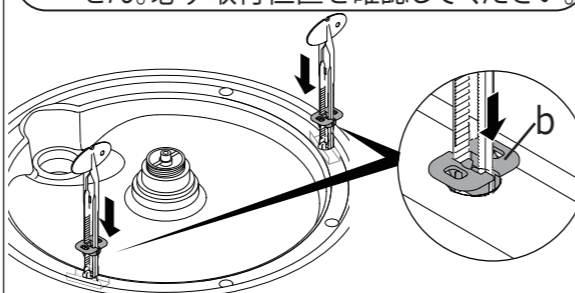

- ⑤ニッパーなどで[a]の下端を[b]の面で切り取ってください。

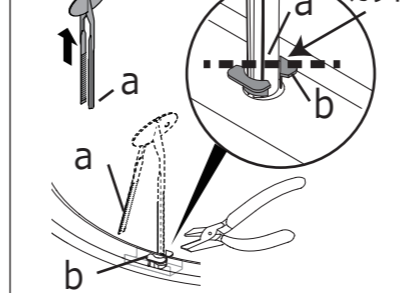

- ⑥同梱の取付ボルトを直角になるようにねじ込んでください。

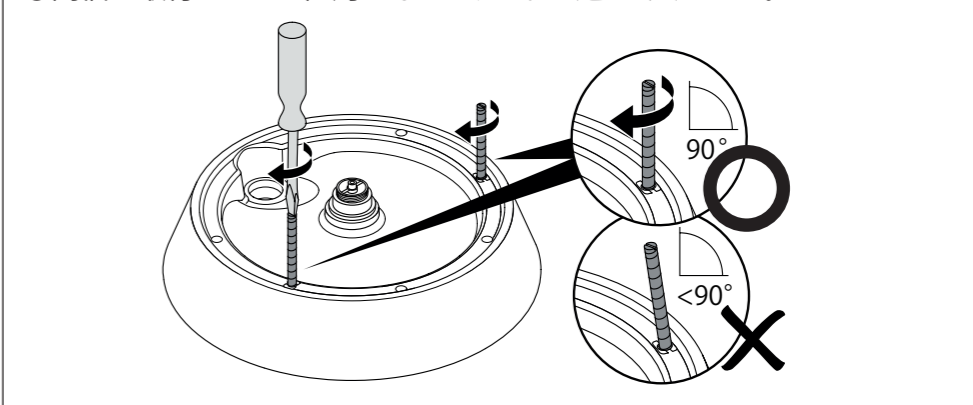

- (4) カウンターと洗面器を仮置きし下図のようにマスキングテープを全周に貼り、洗面器裏面のカウンターと接する部分にシーリング材を塗布してください。

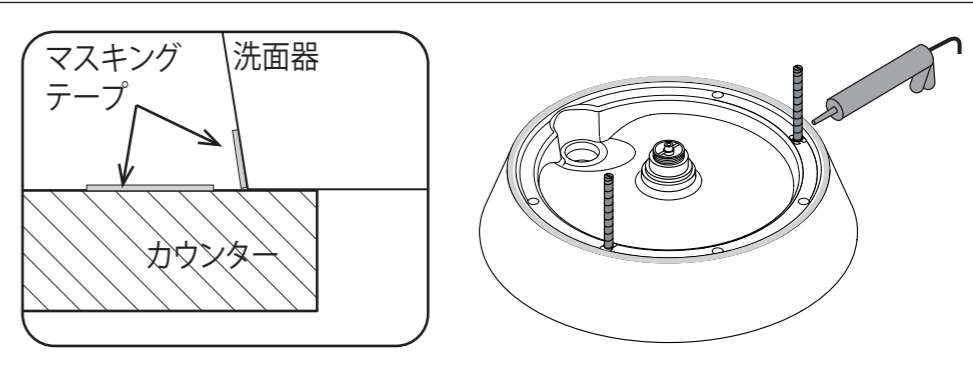

- (5) 完成図を参考に洗面器をカウンターにセットし裏面より樹脂ワッシャーナットの順で締め付けてください。

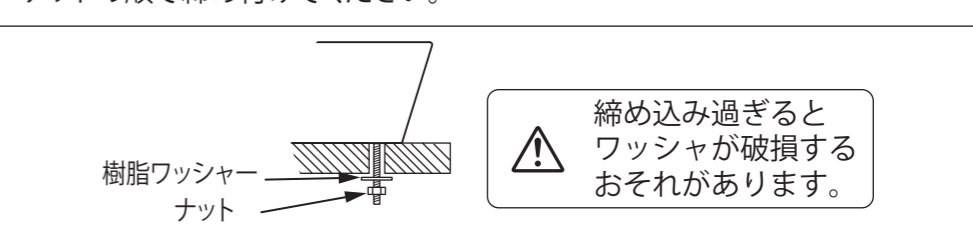

⚠ 締め込みすぎるとワッシャーが破損するおそれがあります。

- (6) 洗面器周囲にはみ出したシーリング材をきれいに拭き取り、シーリング材が硬化する前にマスキングテープをゆっくり剥がしてください。

② 確認(シリコン硬化後)

ガタつき及び、シーリング材が切れていないことを確認してください。

③ 水栓取り付け時の注意

⚠ 洗面器側の水栓取付面の面積が狭いため、水栓側のパッキンがズレないように注意して取り付け、漏水しないことを確認してください。正しく取り付けられていないと漏水の原因になります。

※当説明書記載の仕様は改訂する場合がございますのでご了承ください。

セラトレーディング株式会社

〒107-0062 東京都港区南青山1-24-3 TEL:03-3796-6151(代)

ホームページ www.cera.co.jp