

### ⚠ 注意

—— 用途以外のご使用はしないでください。事故の原因となります。 ——



- ・本製品に火又は80℃以上の高温の物は近づけないでください。表面が、変形・変色します。
- ・本製品に衣類以外の物は、掛けないでください。(ハンガーなどは除く)
- ・本製品に掛けた衣類は、引っ張らないでください。
- ・本製品にぶら下がったりしないでください。
- ・本製品を改造又は、変形させて使用しないでください。
- ・本製品に **10Kgf** 以上の荷重を加えないでください。破損の原因となります。

### ご使用方法

本製品は、衣類を干すための物です。物干しロープを使用する際は本図に従ってください。

本図に示している番号は、使用方法を示しています。 注). 事故防止のため物干しロープ使用後は、ロープを収納してください。

### 使用時

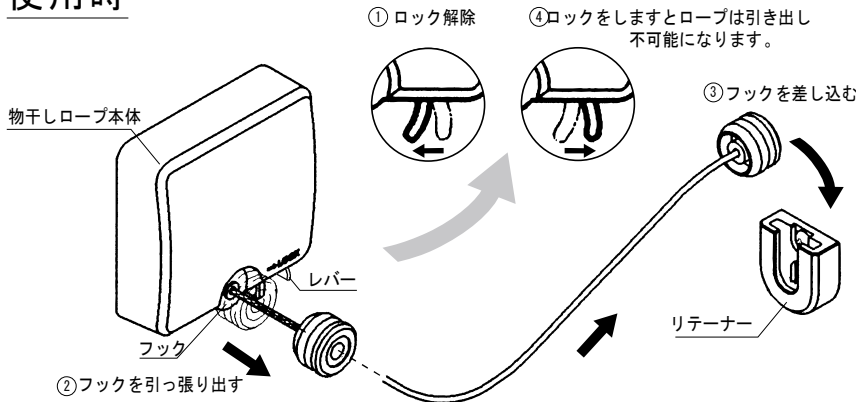

注) レバーが、ロックの状態の時に無理矢理フックを引っ張り出さないでください。破損の原因となります。

### 使用后

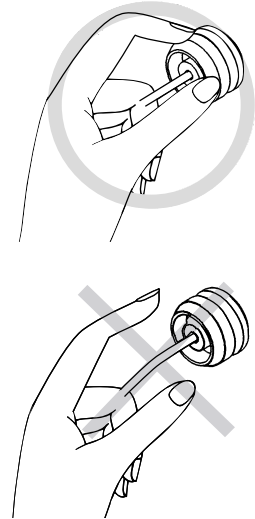
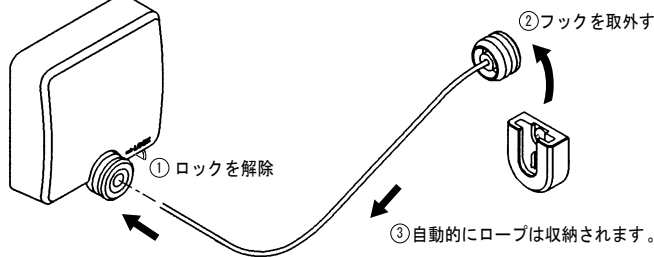

注1) . ロープの出し入れをする時は 必ず手を放さないでください。事故の原因となります。

注2) . ロープが戻らない時はロープを充分に引き出してから再度収納してください。

### お手入れ方法

本製品がいつまでも美しさを保つよう下記に従ってお手入れしてください。

1. 通常は柔らかい布等で拭いてください。尚、汚れがひどいときは中性洗剤をしみこませた布等ですみやかに汚れをとり、水又はお湯で洗浄し乾いた布等で拭き取ってください。(シンナー・ベンジン・油類は使用しないでください。)
2. クレンザーや、みがき粉など粒子の粗い洗剤やナイロンたわしなどは使用しないでください。  
本製品の表面を傷つけるおそれがあります。
3. 酸性・アルカリ性有機溶剤の含まれる洗剤及び薬品は使用しないでください。  
本製品に、変色・割れ・光沢消失を起こすおそれがあります。
4. 浴室掃除の際、本製品に上記洗剤及び薬品がついた場合は、ただちに水又はお湯にて洗浄してください。
5. 入浴剤をご使用の場合は、入浴後必ず入浴剤を洗い流し柔らかい布等で拭き取ってください。

### ⚠ 注意



- ・強度の弱い壁や裏補強のついていない壁には、取付けないでください。
- ・インパクトドライバーでの締め付けは行わないでください。
- ・屋外や屋内などで温度が80℃以上になる場所には取付けないでください。
- ・事故防止の為、子供の手の届く場所には取付けないでください。
- ・取付けの際には、ベース本体及びリテーナーを壁に完全に固定してください。  
ベース本体及びリテーナーの固定が不完全な場合、事故及び破損するおそれがあります。
- ・凸凹のある壁にベース本体を取付けると、製品の変形及び破損の原因となります。  
また、ロープの出し入れができない場合がありますので、ご注意ください。

### 展開図

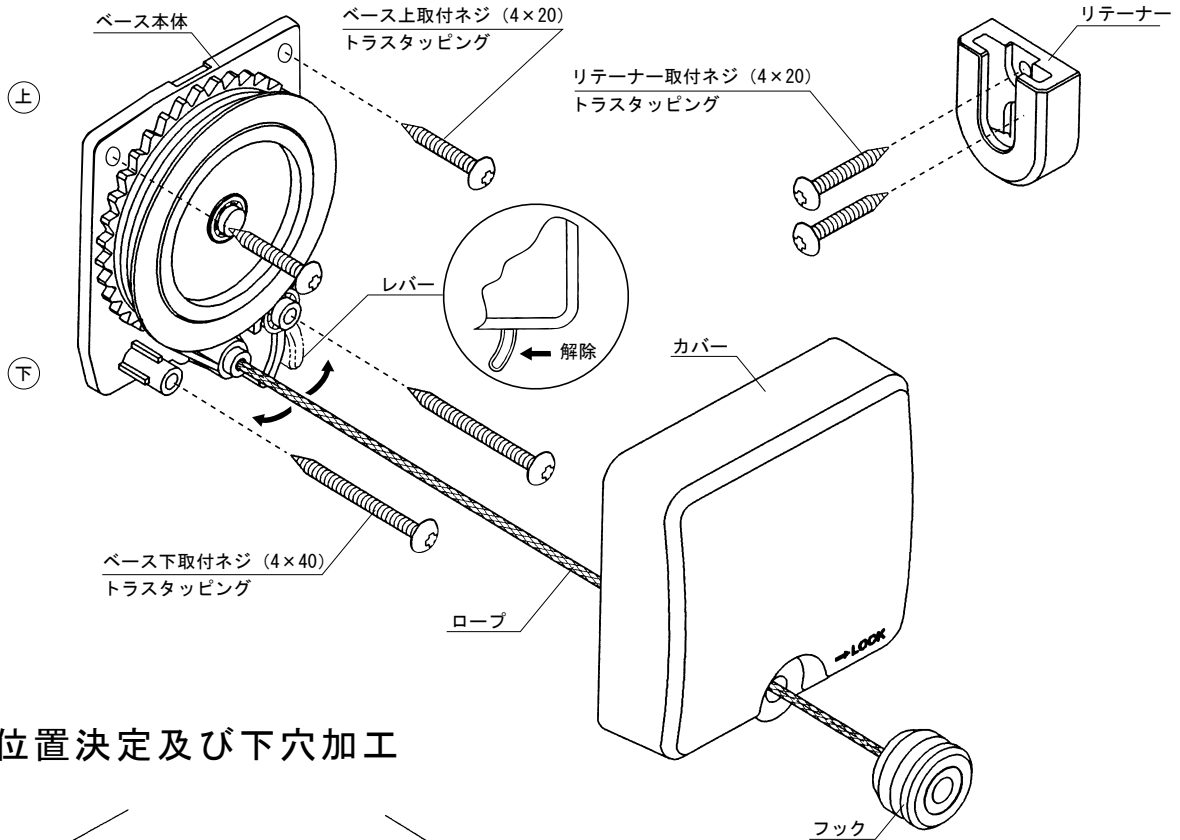

## 1. 取付位置決定及び下穴加工

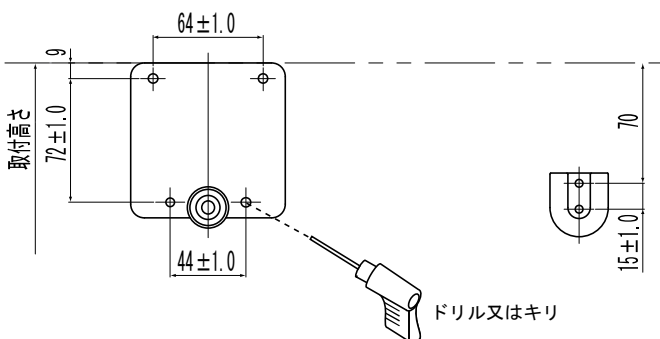
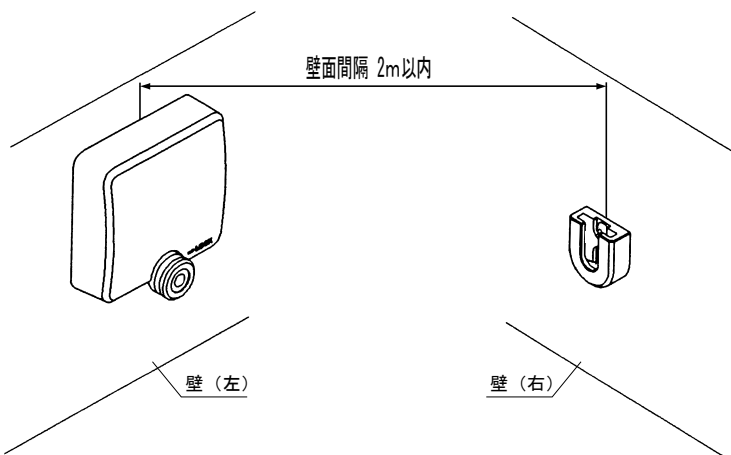

## 2. 壁に取付け

- ・取付位置が決定したら展開図に従ってベース本体とリテーナーを壁に取付けてください。

注1). ベース本体を取付ける場合、プラスチック部品が変形するような強い締め付けをしないでください。

**電動ドライバーを使用される場合トルクをかけ過ぎたり、必要以上に増締めをしないで下さい。**

注2). 取付ネジは垂直に締め付けてください。

注3). カバーをする前に、ご使用方法を参照してうまく作動するか確認後、カバーをしてください。

又、リテーナーにフックが入るか確認してください。

リテーナー取付ネジの締め込み不良の場合、ネジ頭部が干渉してフックが入りません。